



MK大型間知ブロック

製品CADデータ

近畿・東海版



製品名	タイプ	土質	見掛け高さ
MK大型間知ブロック	3、4、5分 対応	切土 盛土	H=5000まで

- 宅地造成工事や道路で使用される練積み擁壁
- 間知ブロックと同様に、ブロックと胴込コンクリート、裏込コンクリートが一体化できる
- 形状面積が1.5m²(2m×0.75m)なので、工期短縮が可能
- 見掛け高が5mを超えない断面で使用可能



MATSUSAKA
KOSAN

松阪興産株式会社

H29.3版



宅造用練積み擁壁（大型積みブロック）

75°（1:0.3）切土用

見かけ高さ3.0m以下

地耐力75kN/m²以上

見かけ高さ2.0m以下

地耐力75kN/m²以上

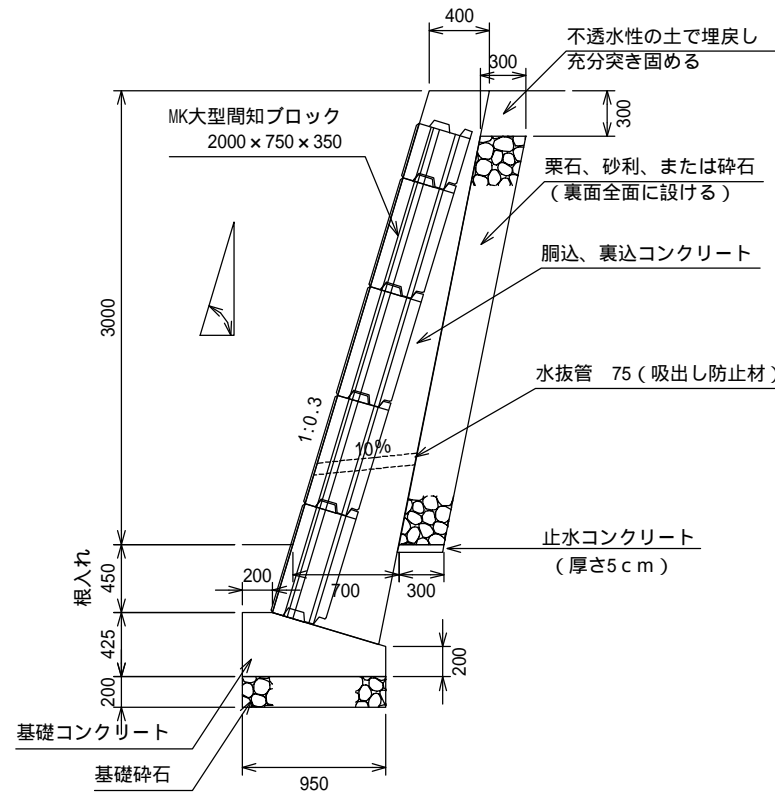
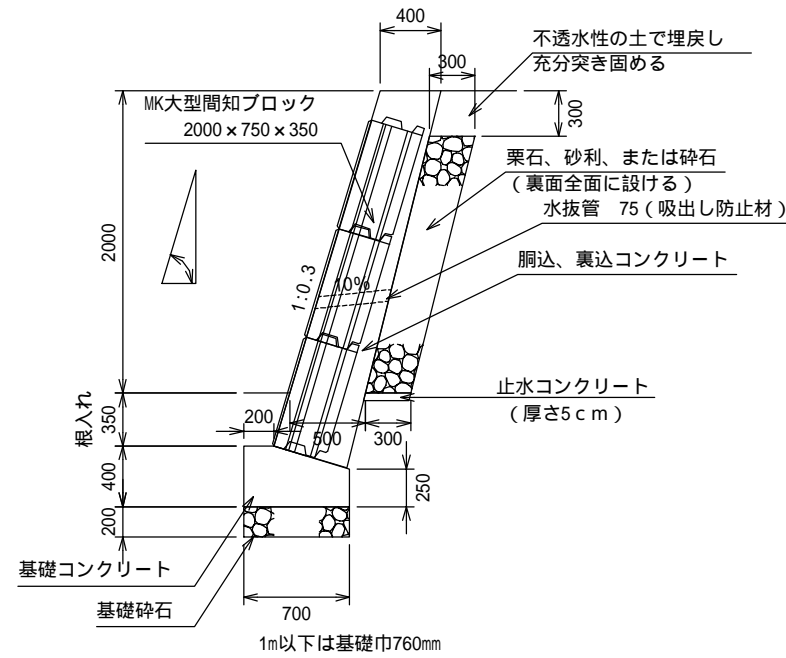

第2種土質

宅地造成等規制法施行令第8条による。

水抜穴は内径75mm以上の塩ビ管その他これに類する耐水材料を用いたもので、3.0mに1箇所以上設けること

基礎コンクリートは、プレキャスト製品に置き換え可能

宅造用練積み擁壁（大型積みブロック）

70°（1:0.4）切土用

見かけ高さ3.0m以下

地耐力75kN/m²以上

見かけ高さ2.0m以下
地耐力75kN/m²以上

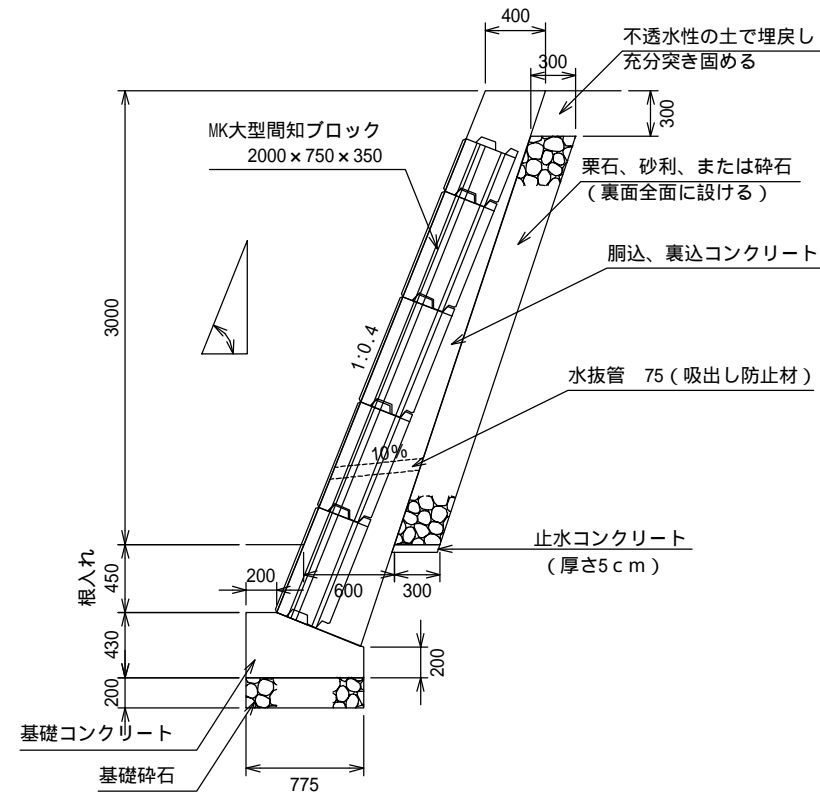
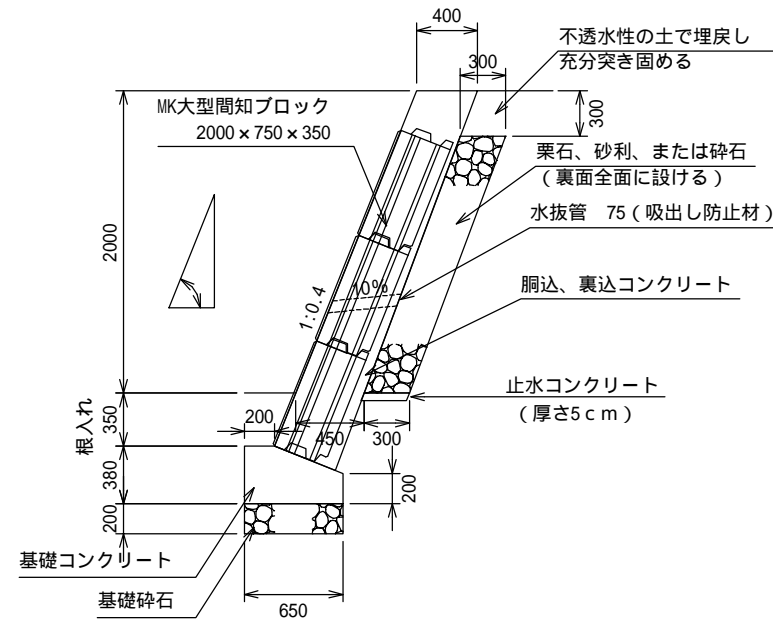

見かけ高さ4.0m以下

地耐力100kN/m²以上

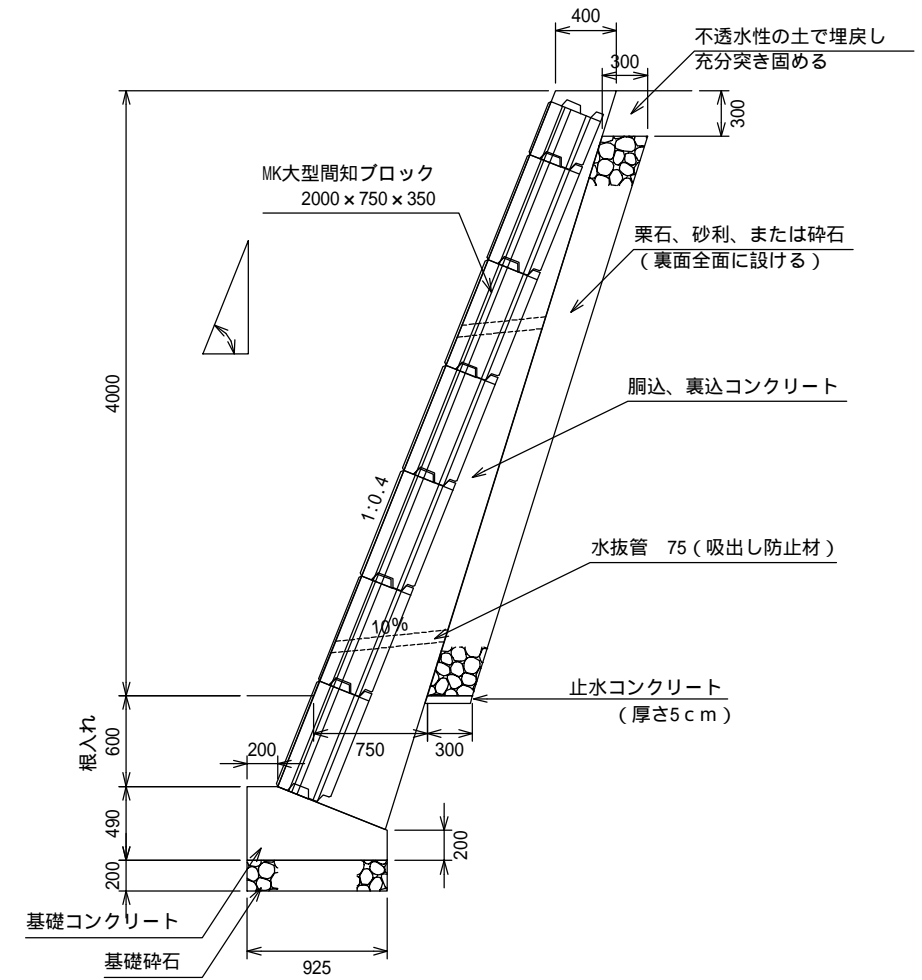

第2種土質

宅地造成等規制法施行令第8条による。

水抜穴は内径75mm以上の塩ビ管その他これに類する耐水材料を用いたもので、3.0m²に1箇所以上設けること

宅造用練積み擁壁（大型積みブロック）

65°（1:0.5）切土用

見かけ高さ4.0m以下

地耐力100kN/m²以上

見かけ高さ3.0m以下

地耐力75kN/m²以上

見かけ高さ5.0m以下

地耐力125kN/m²以上

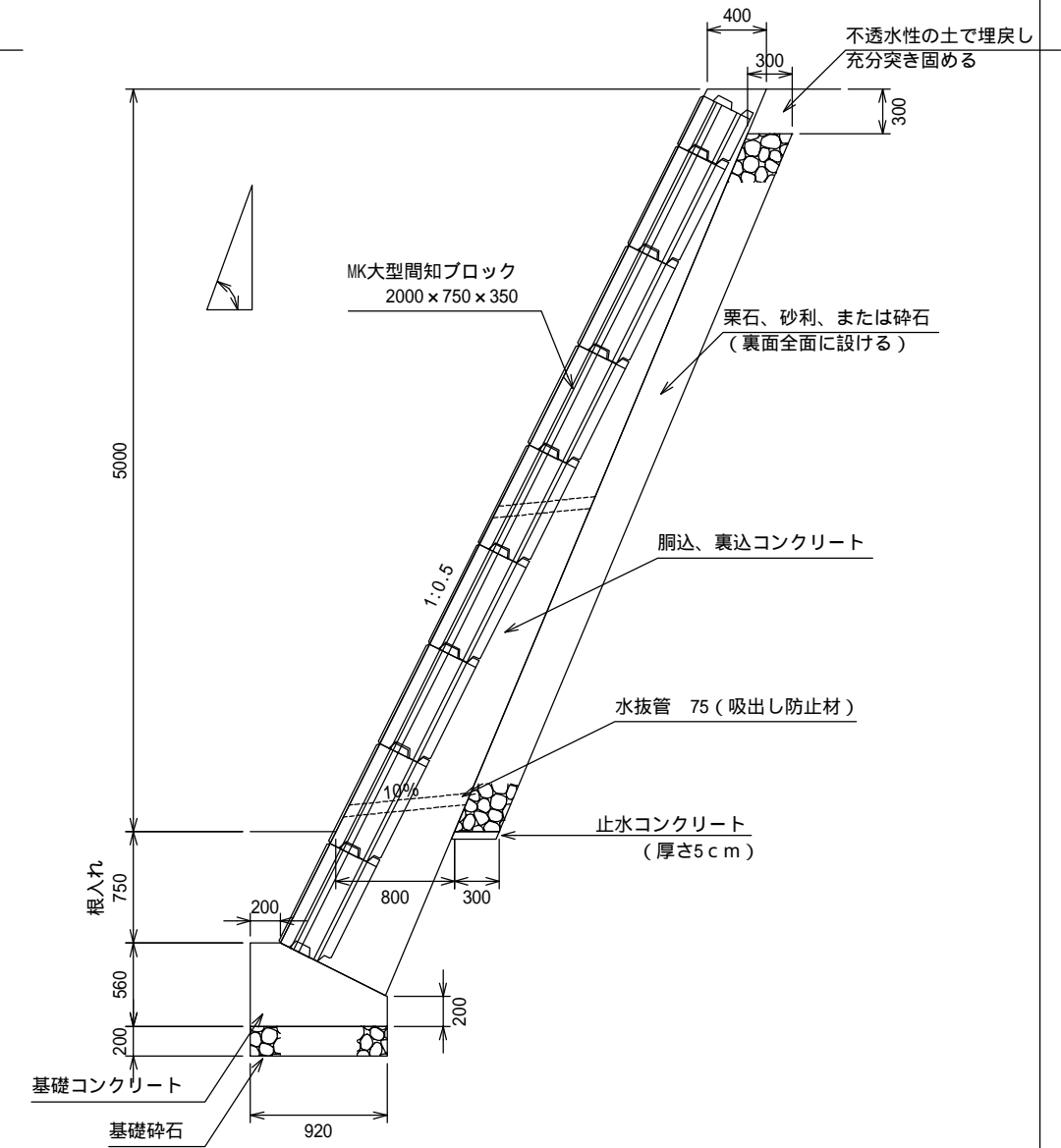
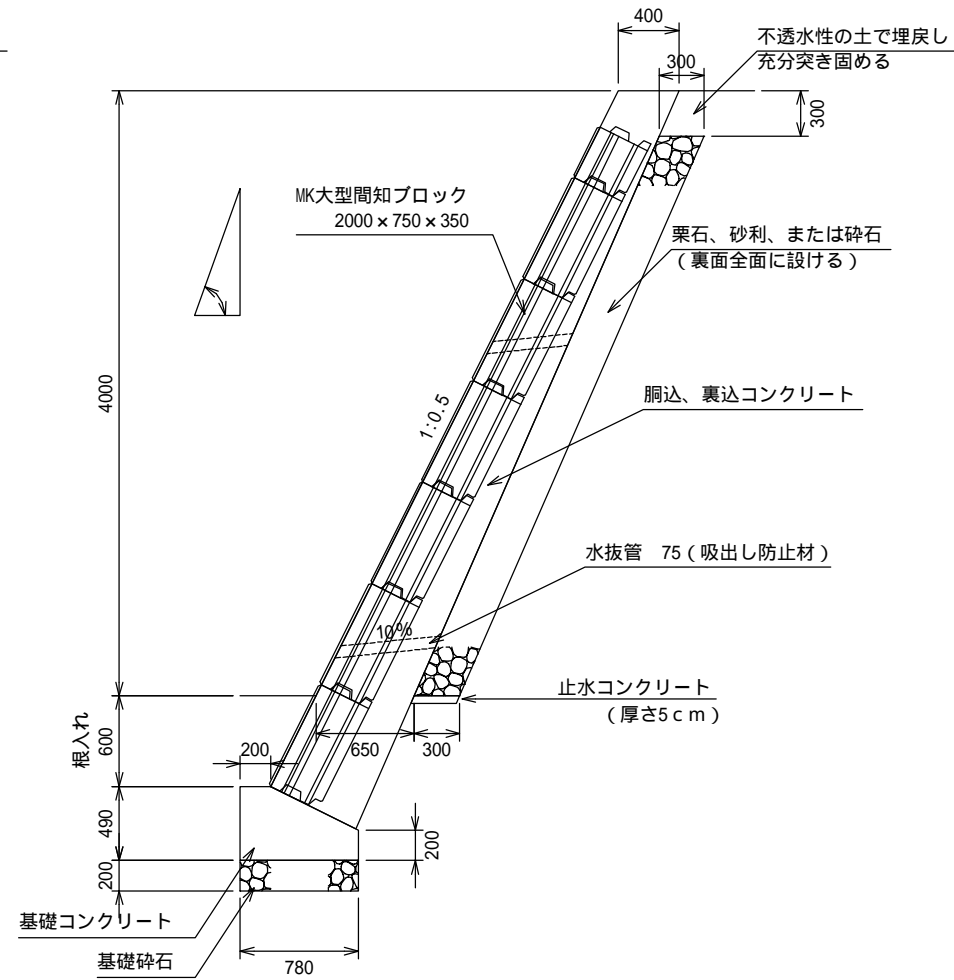
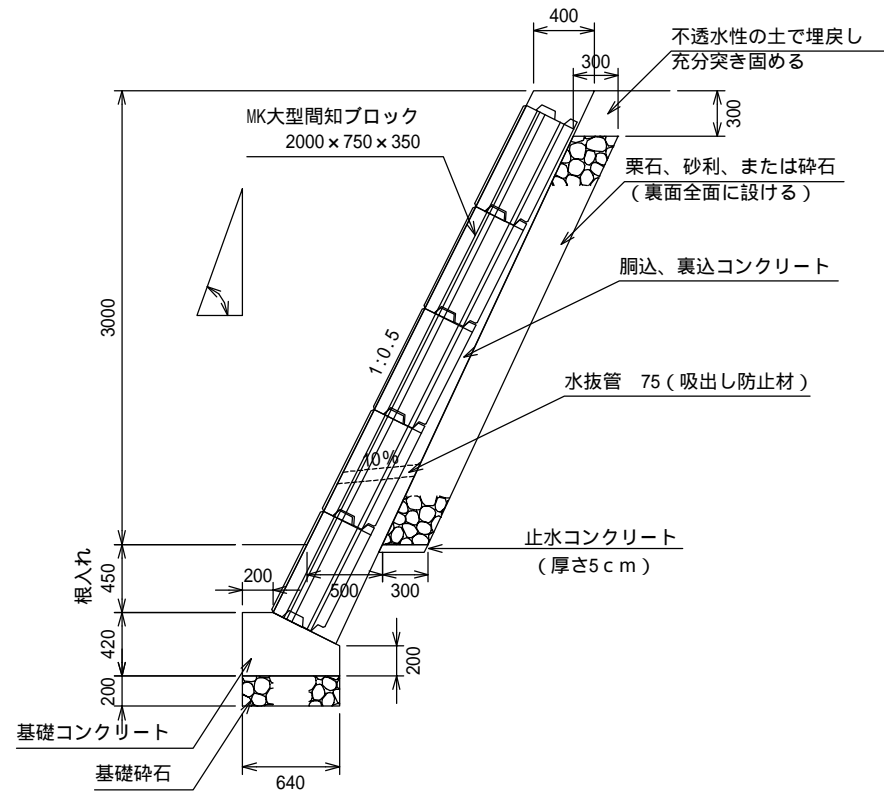

見かけ高さ2.0m以下

地耐力75kN/m²以上

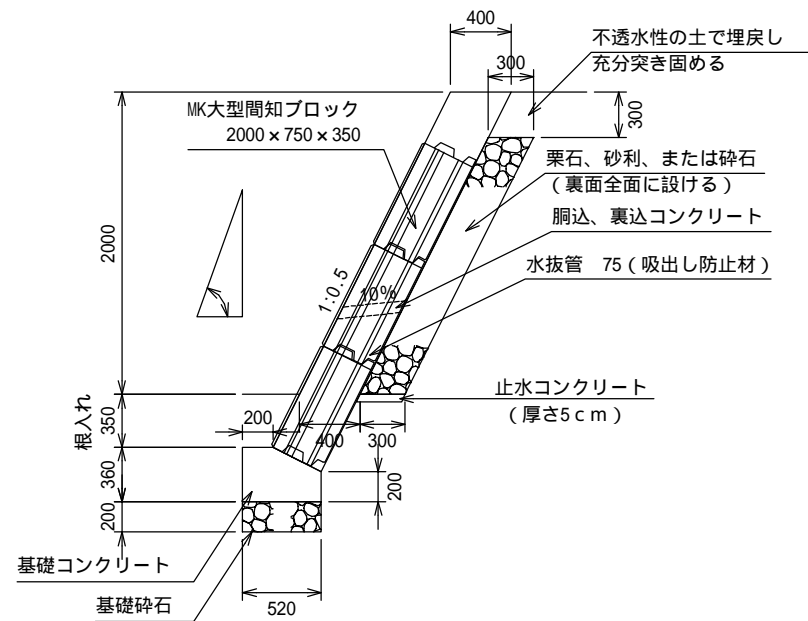

第2種土質

宅地造成等規制法施行令第8条による。

水抜穴は内径75mm以上の塩ビ管その他これに類する耐水材料を用いたもので、3.0㎡に1箇所以上設けること

宅造用練積み擁壁（大型積みブロック）

75°（1:0.3）盛土用

見かけ高さ3.0m以下

地耐力75kN/m²以上

見かけ高さ2.0m以下

地耐力75kN/m²以上

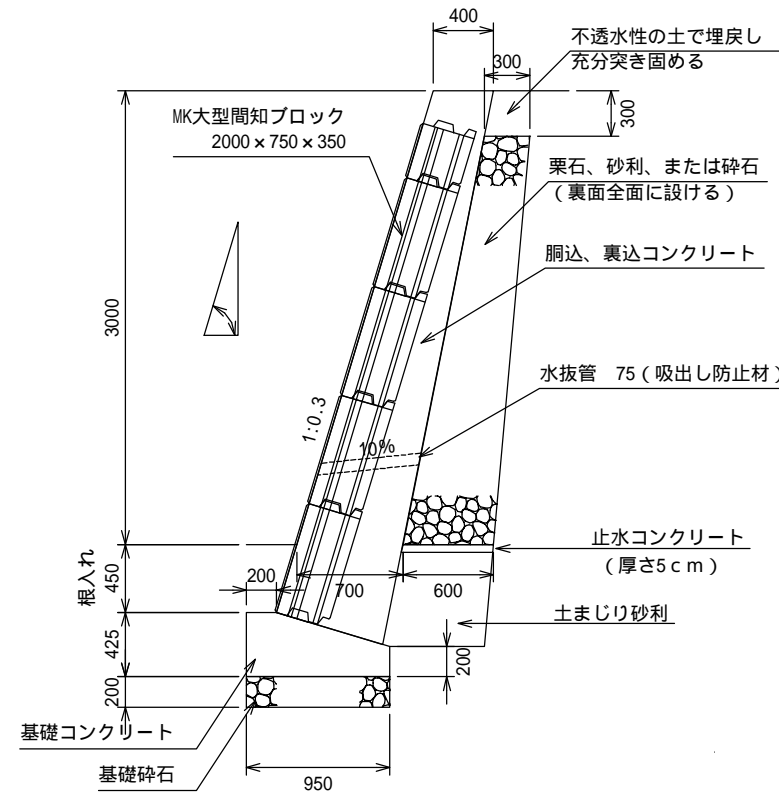
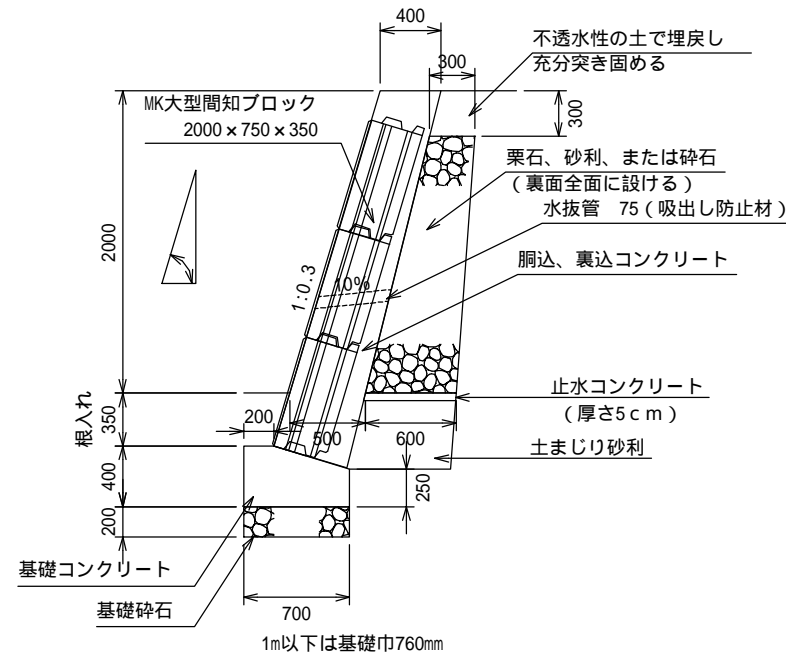

第2種土質

宅地造成等規制法施行令第8条による。

水抜穴は内径75mm以上の塩ビ管その他これに類する耐水材料を用いたもので、3.0mに1箇所以上設けること

基礎コンクリートは、プレキャスト製品に置き換え可能

宅造用練積み擁壁（大型積みブロック）

70°（1:0.4）盛土用

見かけ高さ3.0m以下

地耐力75kN/m²以上

見かけ高さ2.0m以下
地耐力75kN/m²以上

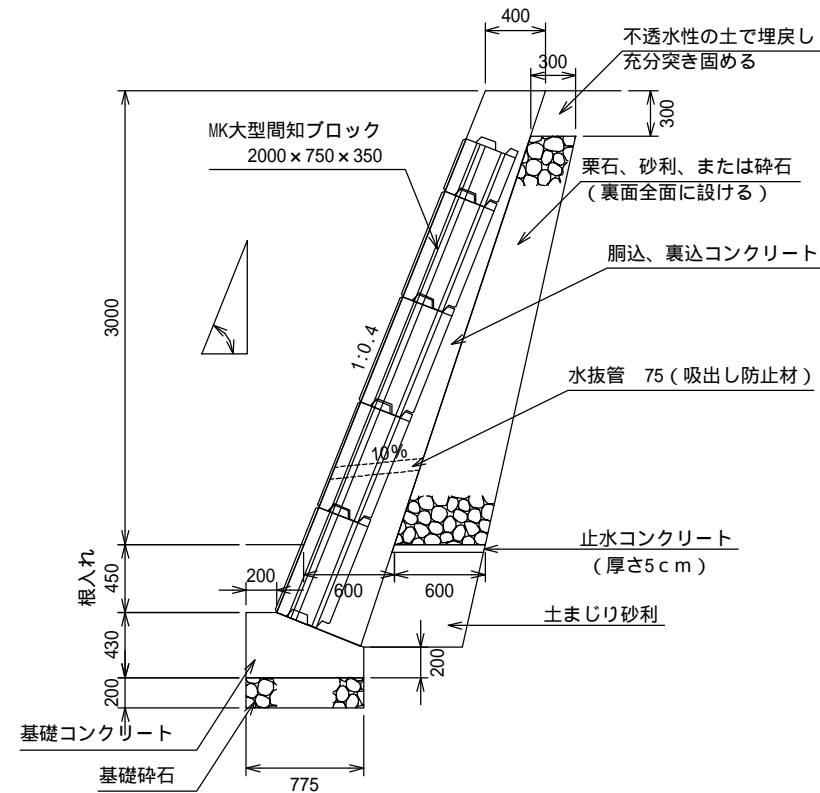
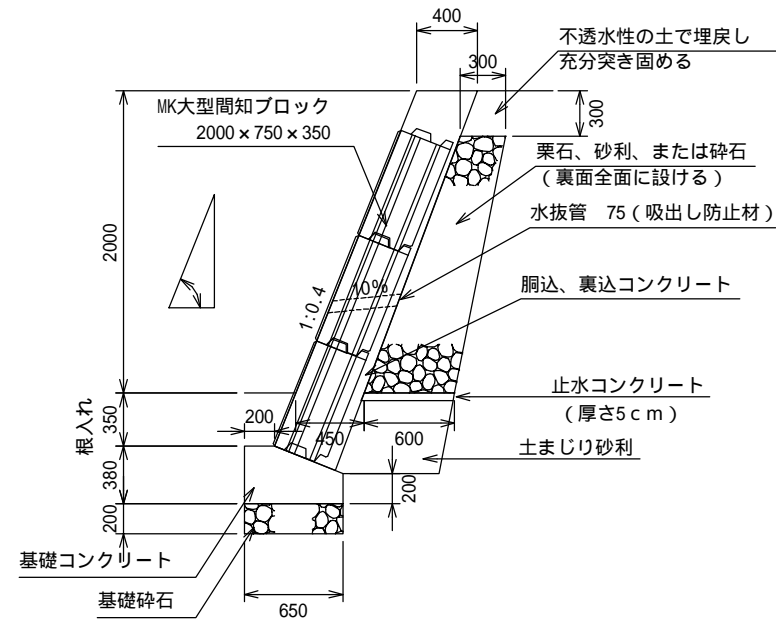

見かけ高さ4.0m以下
地耐力100kN/m²以上

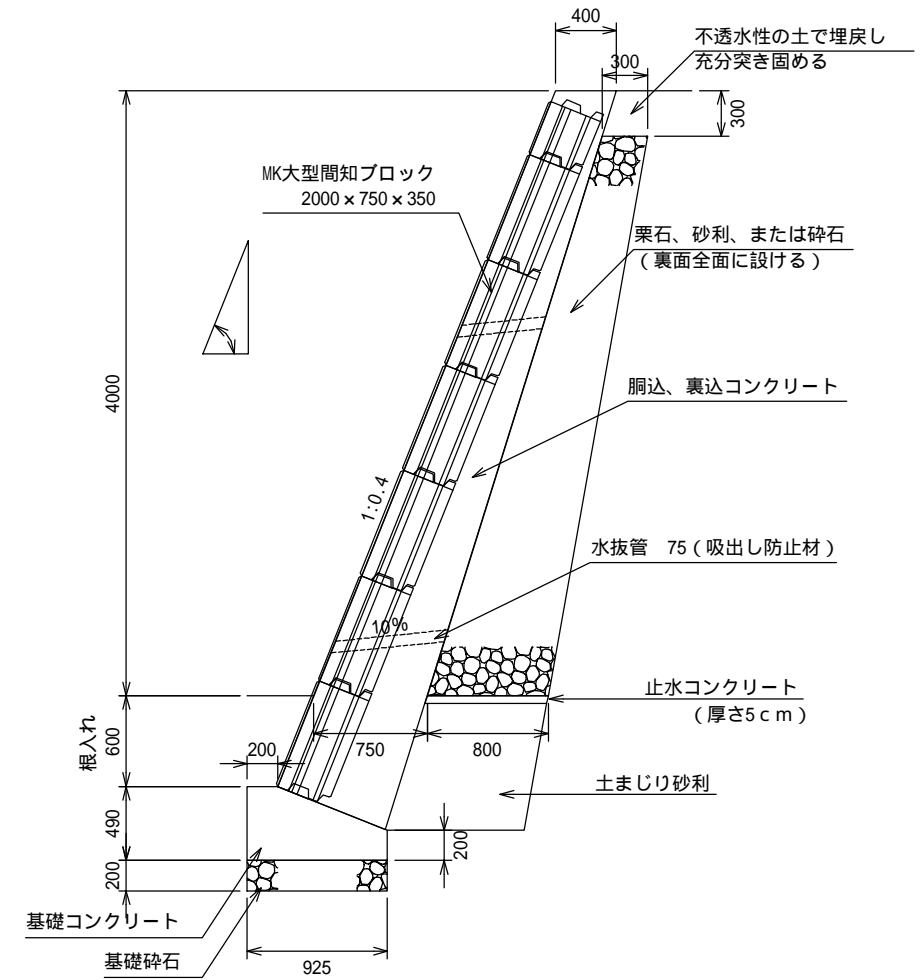

第2種土質

宅地造成等規制法施行令第8条による。

水抜穴は内径75mm以上の塩ビ管その他これに類する耐水材料を用いたもので、3.0m²に1箇所以上設けること

宅造用練積み擁壁（大型積みブロック）

65°（1:0.5）盛土用

見かけ高さ4.0m以下

地耐力100kN/m²以上

見かけ高さ5.0m以下

地耐力125kN/m²以上

見かけ高さ3.0m以下

地耐力75kN/m²以上

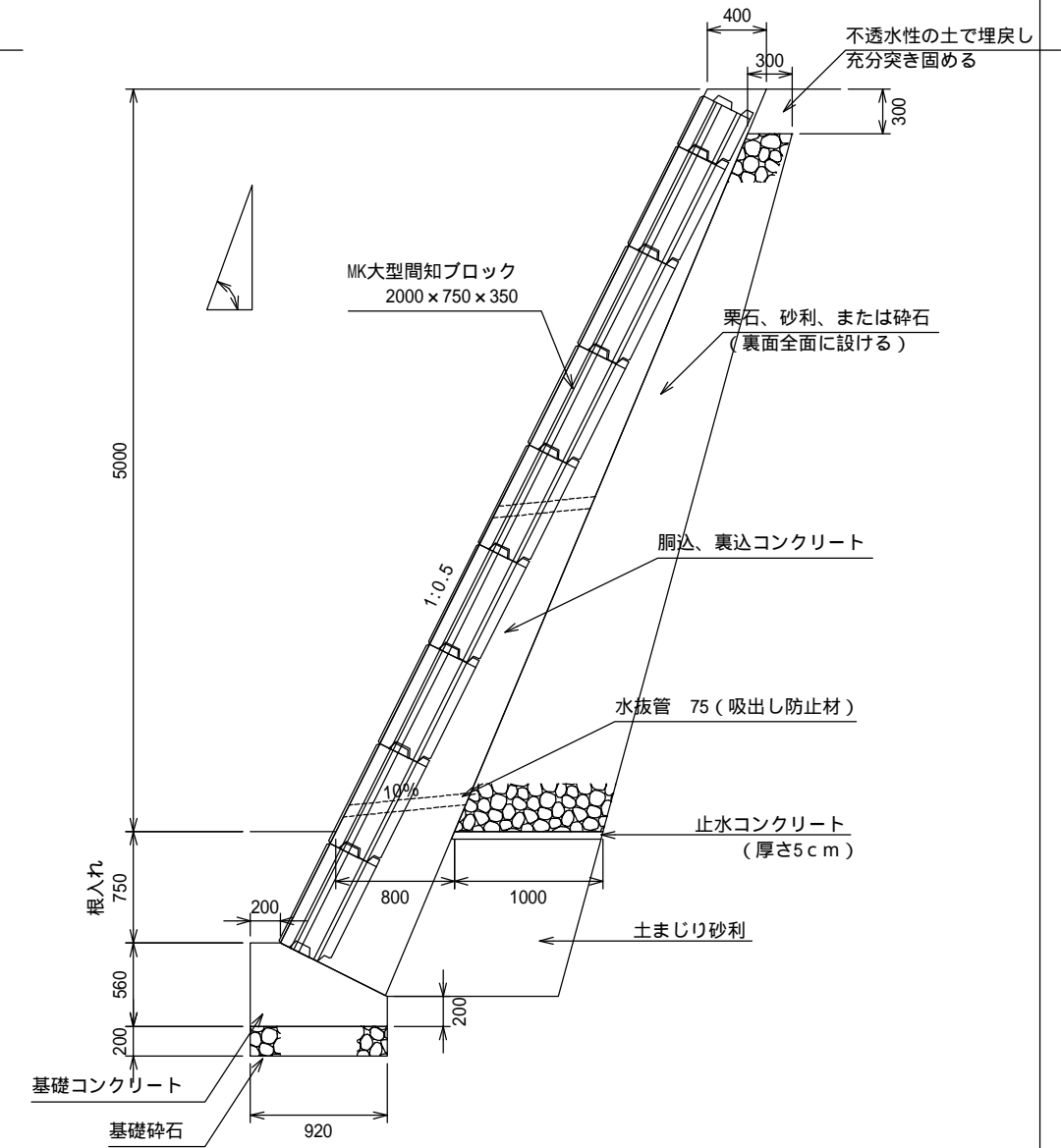
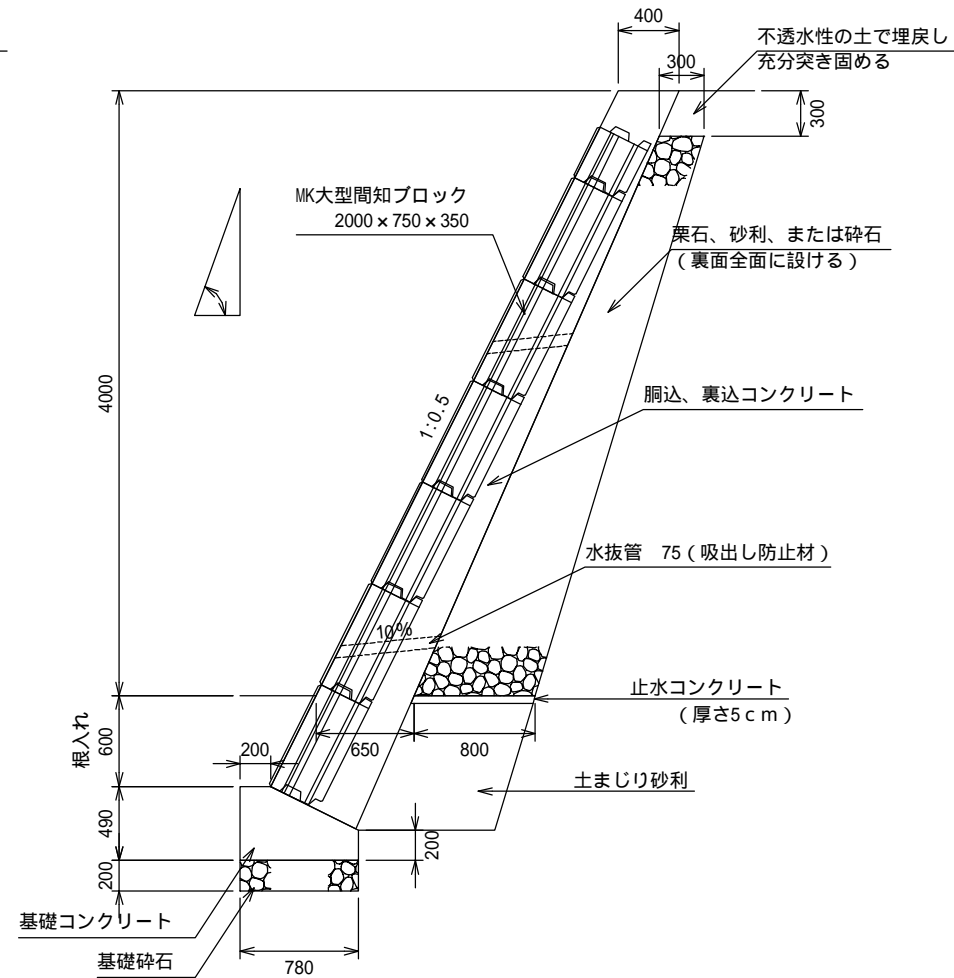
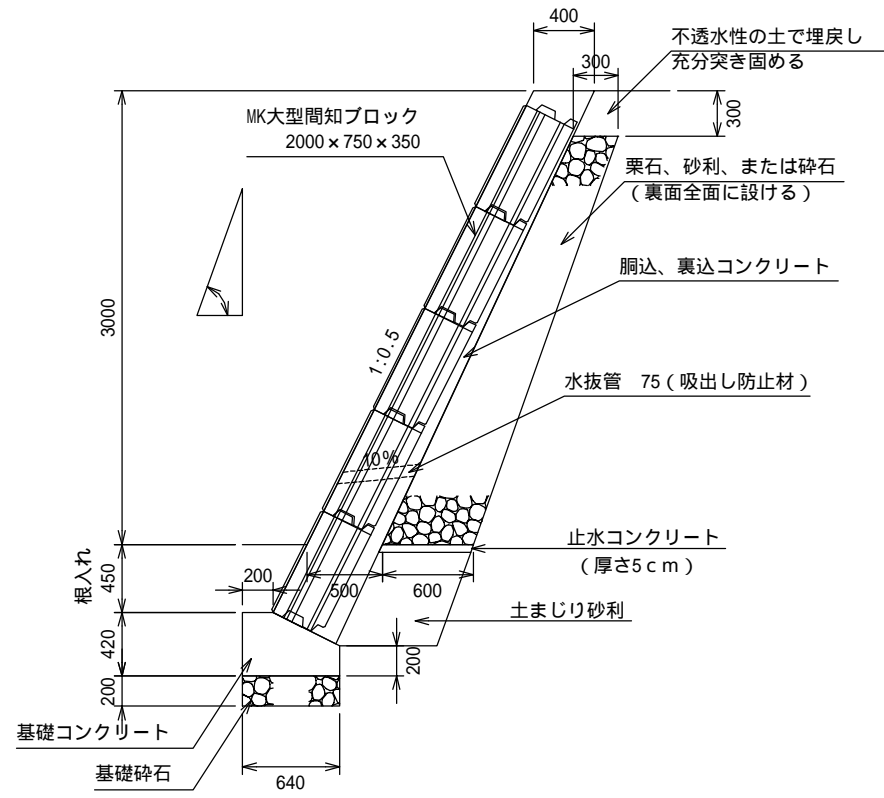

見かけ高さ2.0m以下

地耐力75kN/m²以上

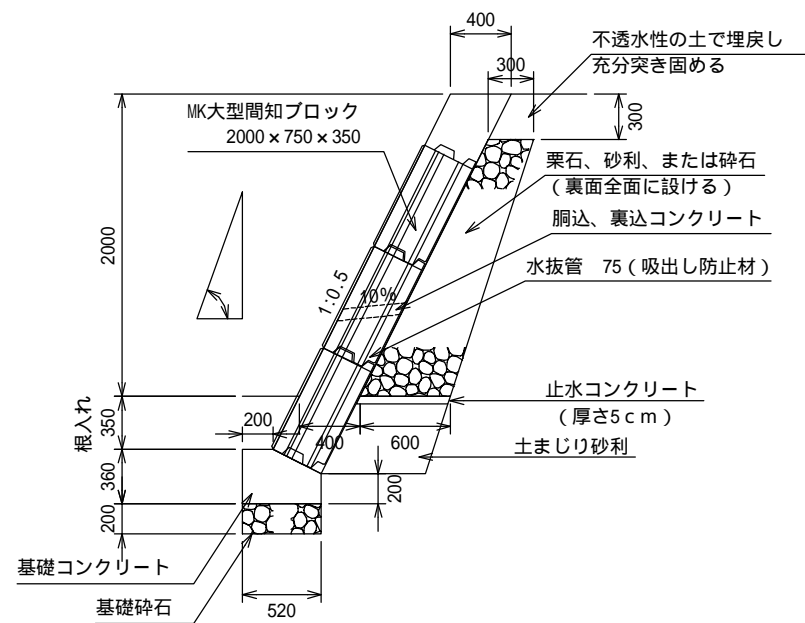

第2種土質

宅地造成等規制法施行令第8条による。

水抜穴は内径75mm以上の塩ビ管その他これに類する耐水材料を用いたもので、3.0㎡に1箇所以上設けること

宅造用練積み擁壁（大型積みブロック）

75°（1:0.3）切土用

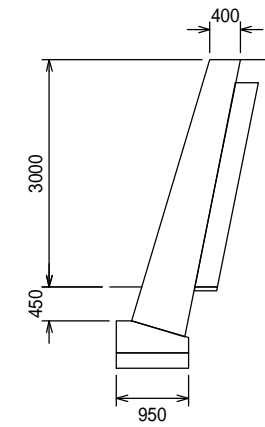
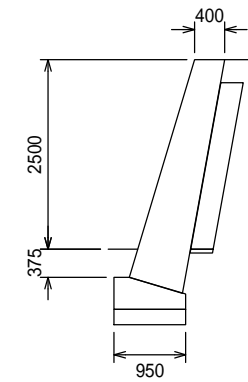
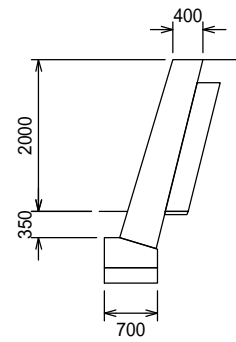
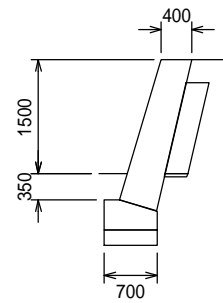
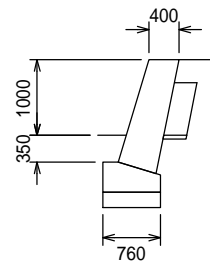
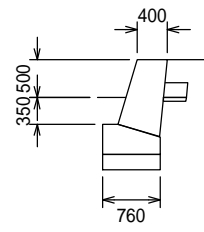

宅造用練積み擁壁（大型積みブロック）

70°（1:0.4）切土用

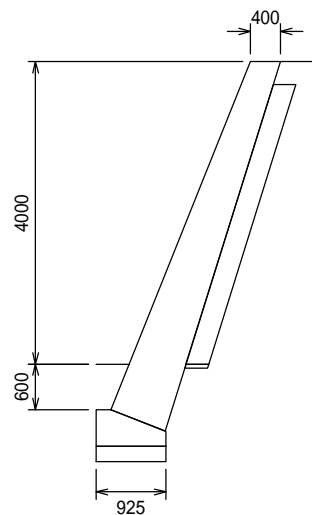
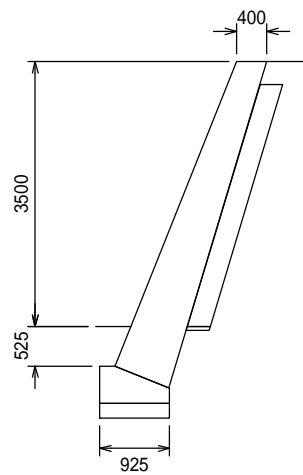
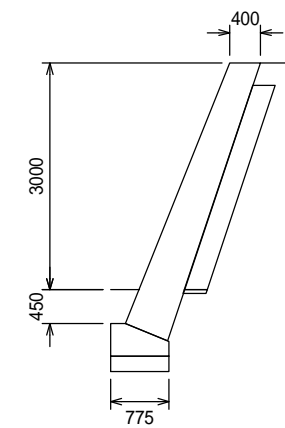
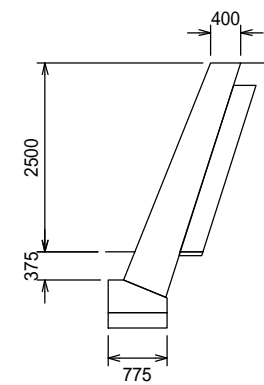
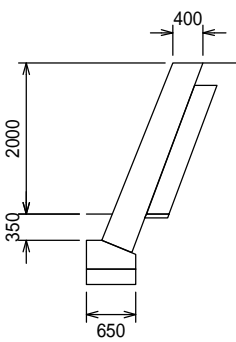
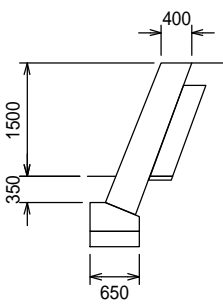
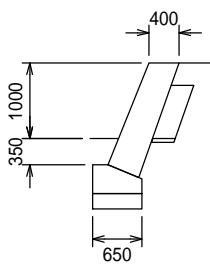
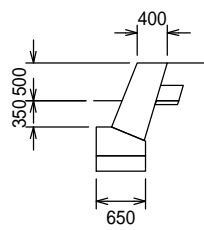

宅造用練積み擁壁（大型積みブロック）

65°（1:0.5）切土用

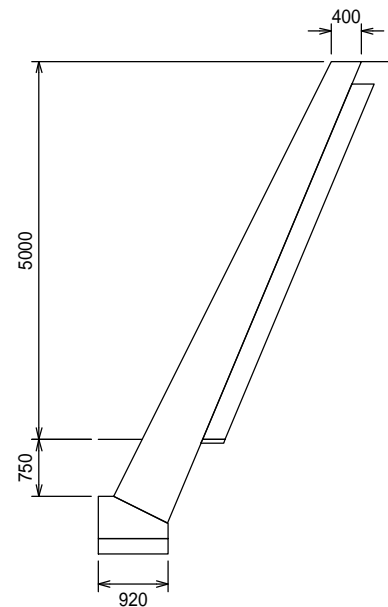
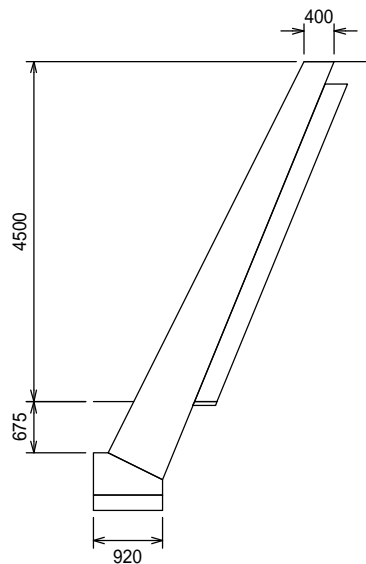
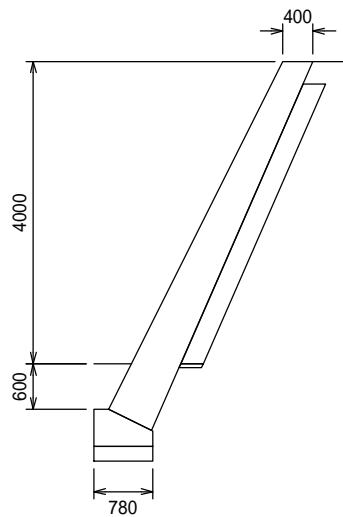
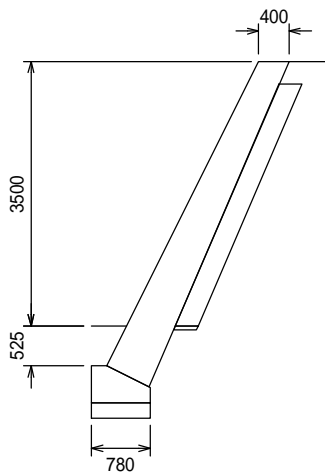
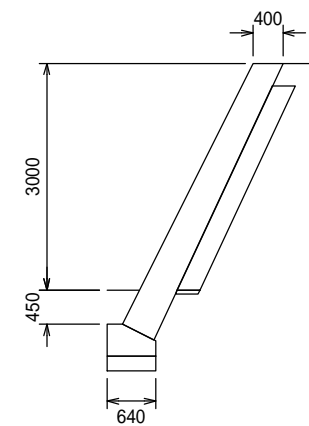
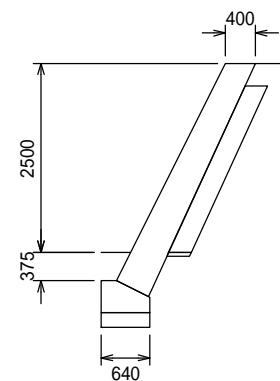
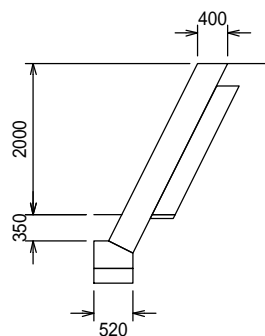
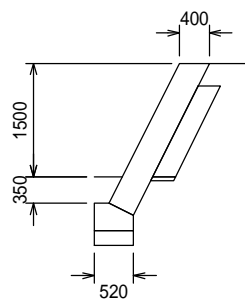
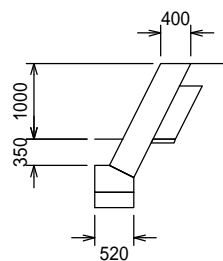
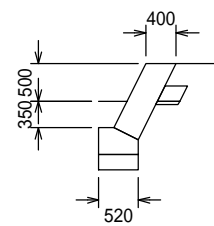

宅造用練積み擁壁（大型積みブロック）

75°（1:0.3）盛土用

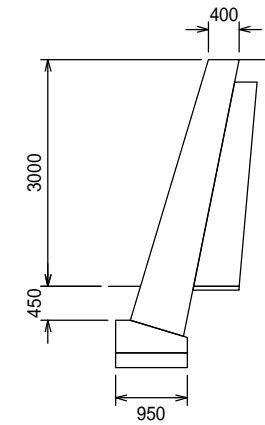
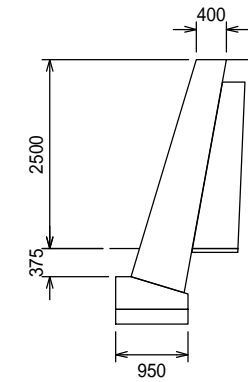
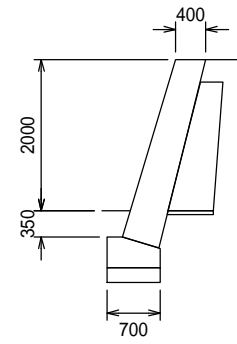
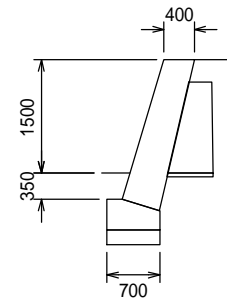
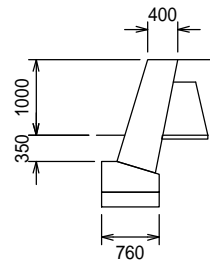
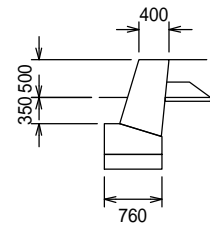

宅造用練積み擁壁（大型積みブロック）

70°（1:0.4）盛土用

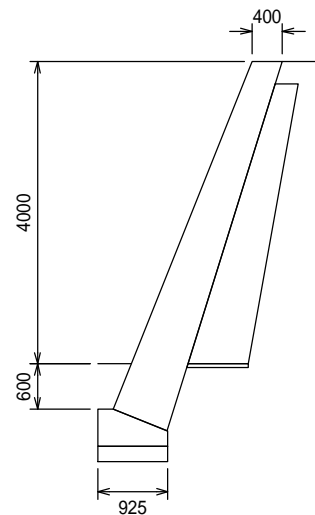
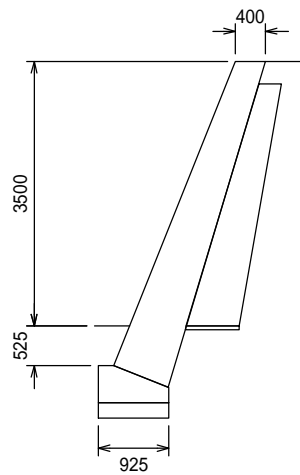
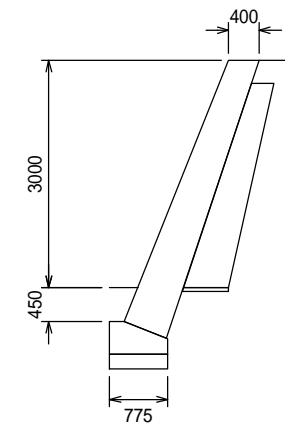
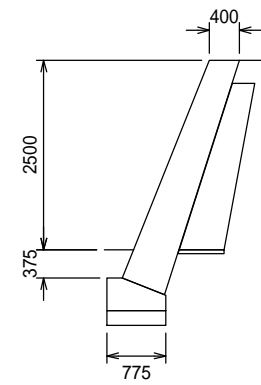
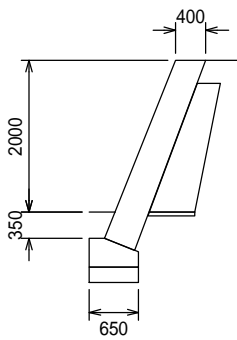
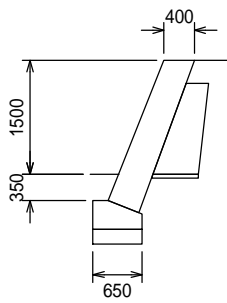
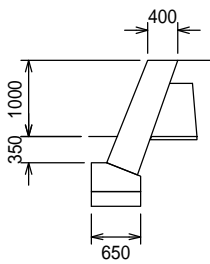
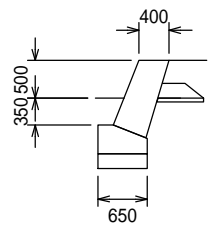

宅造用練積み擁壁（大型積みブロック）

65°（1:0.5）盛土用

