

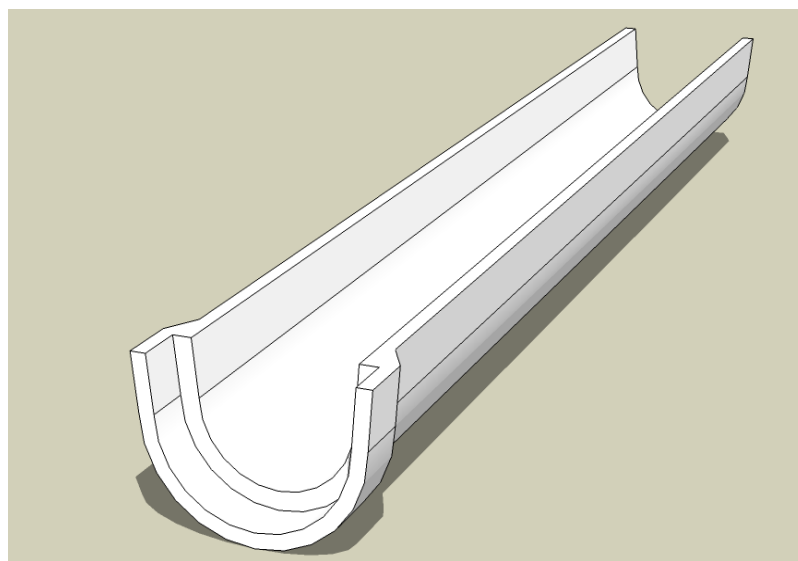

# 鉄筋コンクリートフリューム

製品データ

近畿・東海版



製品名	種類
鉄筋コンクリートフリューム	200～560 L=3995
フリューム用分水柵	200～560
フリューム用受台(穴明)	200～560
受台用敷板	200～560



松阪興産株式会社

H27.8版



鉄筋コンクリートフリーム構造図 S=1/10

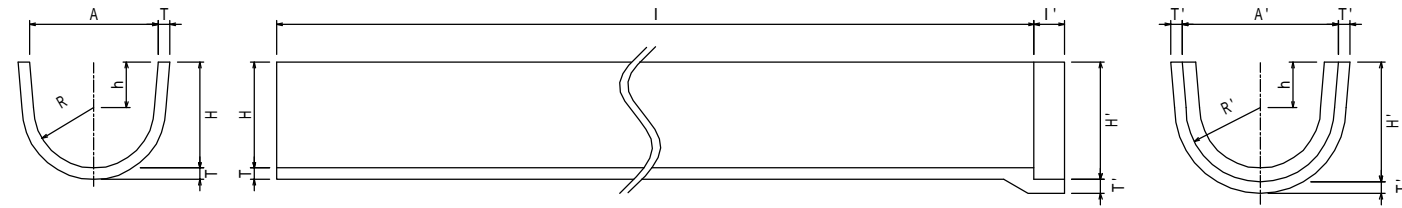

製品寸法表

適用	種類 (呼び)	寸法 (mm)											参考重量 (kg)
		内幅		深さ		厚さ		長さ		h	R	R'	
		A	A'	H	H'	T	T'	I	I'				
	200	210	279	200	234	28	28	3995	100	100	100	134	155
	250	260	332	240	276	30	30			115	125	161	200
	300	310	390	275	315	32	32			125	150	190	245
	350	360	446	315	358	35	35			140	175	218	311
	400	425	517	350	396	38	38			150	200	246	378
	450	480	590	390	445	45	45			165	225	280	504
	500	530	654	425	487	52	52			175	250	312	640
	560	600	736	480	548	58	58			200	280	348	810

1. 適用欄に印を付けたものが、本工事使用タイプである
2. 布設時には、敷砂や敷モルタルにて不陸調整を行うこと

フリーム用分水桝構造図 S=1/10

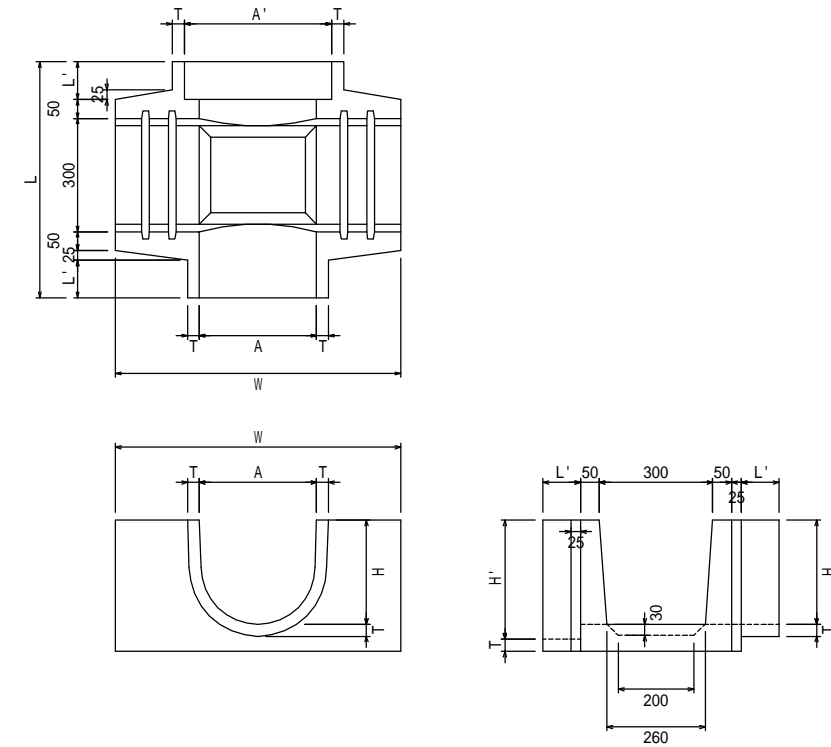

製品寸法表

適用	呼び	寸法 (mm)											参考重量 (kg)
		A	A'	H	H'	T	W	L	L'				
	200	210	279	200	234	28	635	625	100	79			
	250	260	332	240	276	30	695	625	100	88			
	300	310	390	275	315	32	755	625	100	105			
	350	360	446	315	358	35	820	665	120	126			
	400	425	517	350	396	38	900	665	120	150			
	450	480	590	390	445	45	980	705	140	198			
	500	530	654	425	487	52	1060	705	140	230			
	560	600	736	480	548	58	1155	705	140	295			

1. 適用欄に印を付けたものが、本工事使用タイプである
2. 布設時には、敷砂や敷モルタルにて不陸調整を行うこと

# 鉄筋コンクリートフリーム断面図 S=1/10

鉄筋コンクリートフリーム  
200 L=3995

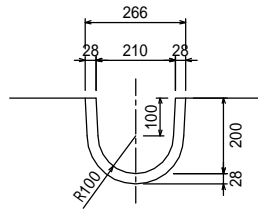

製品数量表 10m当り

製品	規格	数量	単位
鉄筋コンクリートフリーム	200	2.5	本

鉄筋コンクリートフリーム  
250 L=3995

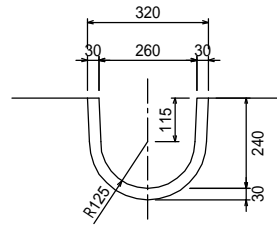

製品数量表 10m当り

製品	規格	数量	単位
鉄筋コンクリートフリーム	250	2.5	本

鉄筋コンクリートフリーム  
300 L=3995

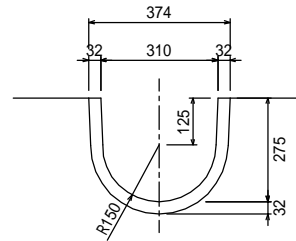

製品数量表 10m当り

製品	規格	数量	単位
鉄筋コンクリートフリーム	300	2.5	本

鉄筋コンクリートフリーム  
350 L=3995

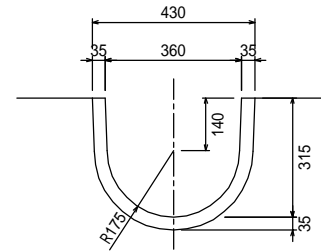

製品数量表 10m当り

製品	規格	数量	単位
鉄筋コンクリートフリーム	350	2.5	本

鉄筋コンクリートフリーム  
400 L=3995

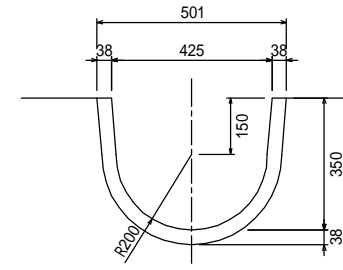

製品数量表 10m当り

製品	規格	数量	単位
鉄筋コンクリートフリーム	400	2.5	本

鉄筋コンクリートフリーム  
450 L=3995

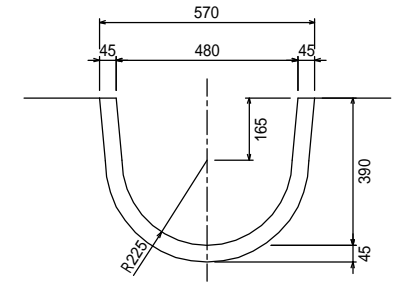

製品数量表 10m当り

製品	規格	数量	単位
鉄筋コンクリートフリーム	450	2.5	本

鉄筋コンクリートフリーム  
500 L=3995

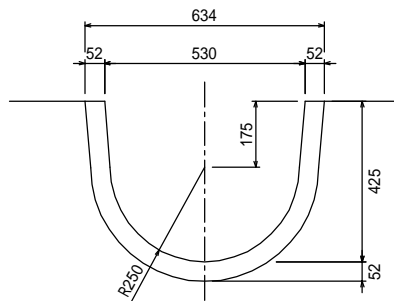

製品数量表 10m当り

製品	規格	数量	単位
鉄筋コンクリートフリーム	500	2.5	本

鉄筋コンクリートフリーム  
560 L=3995

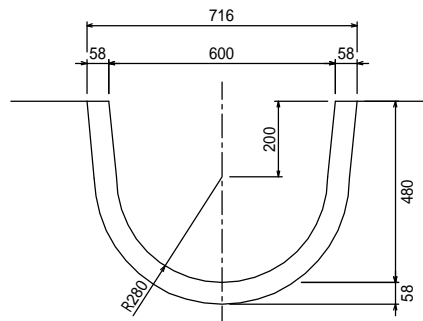

製品数量表 10m当り

製品	規格	数量	単位
鉄筋コンクリートフリーム	560	2.5	本

# 鉄筋コンクリートフリーム断面図（受台付） S=1/10

鉄筋コンクリートフリーム  
200 L=3995

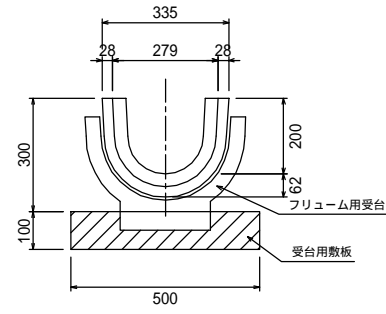

鉄筋コンクリートフリーム  
250 L=3995

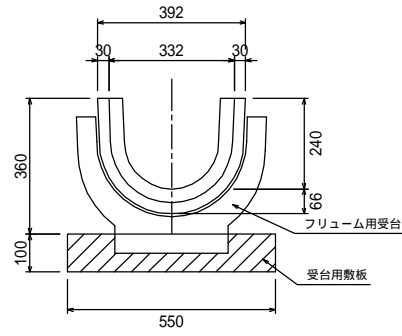

鉄筋コンクリートフリーム  
300 L=3995

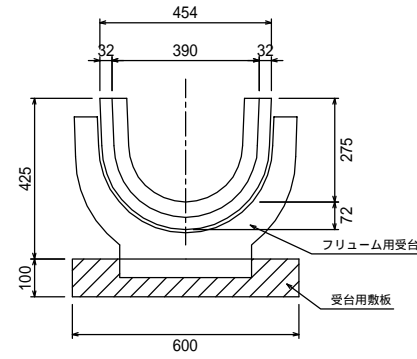

鉄筋コンクリートフリーム  
350 L=3995

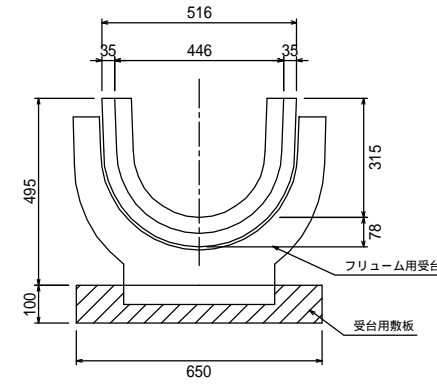

鉄筋コンクリートフリーム  
400 L=3995

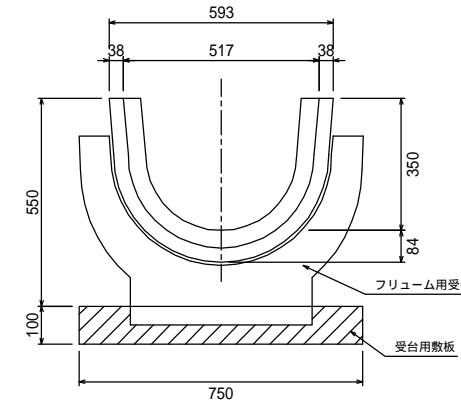

鉄筋コンクリートフリーム  
450 L=3995

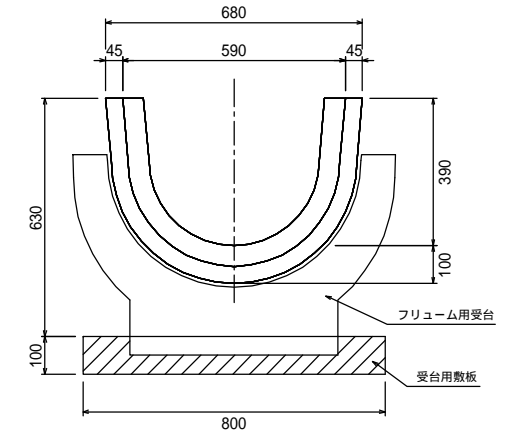

製品数量表 10m当り

製品	規格	数量	単位
鉄筋コンクリートフリーム	200	2.5	本
フリーム用受台	200	3.0	本
受台用敷板	200	3.0	本

製品数量表 10m当り

製品	規格	数量	単位
鉄筋コンクリートフリーム	250	2.5	本
フリーム用受台	250	3.0	本
受台用敷板	250	3.0	本

製品数量表 10m当り

製品	規格	数量	単位
鉄筋コンクリートフリーム	300	2.5	本
フリーム用受台	300	3.0	本
受台用敷板	300	3.0	本

製品数量表 10m当り

製品	規格	数量	単位
鉄筋コンクリートフリーム	350	2.5	本
フリーム用受台	350	3.0	本
受台用敷板	350	3.0	本

製品数量表 10m当り

製品	規格	数量	単位
鉄筋コンクリートフリーム	400	2.5	本
フリーム用受台	400	3.0	本
受台用敷板	400	3.0	本

製品数量表 10m当り

製品	規格	数量	単位
鉄筋コンクリートフリーム	450	2.5	本
フリーム用受台	450	3.0	本
受台用敷板	450	3.0	本

鉄筋コンクリートフリーム  
500 L=3995

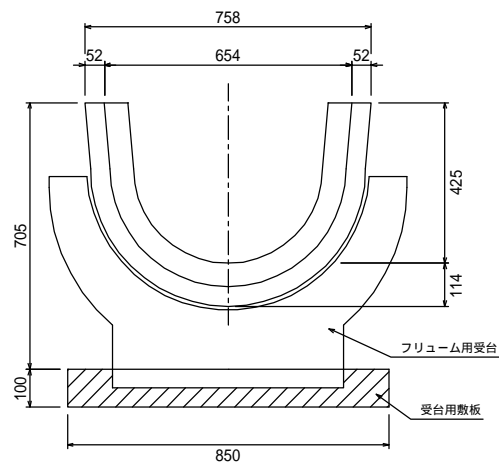

製品数量表 10m当り

製品	規格	数量	単位
鉄筋コンクリートフリーム	500	2.5	本
フリーム用受台	500	3.0	本
受台用敷板	500	3.0	本

鉄筋コンクリートフリーム  
560 L=3995

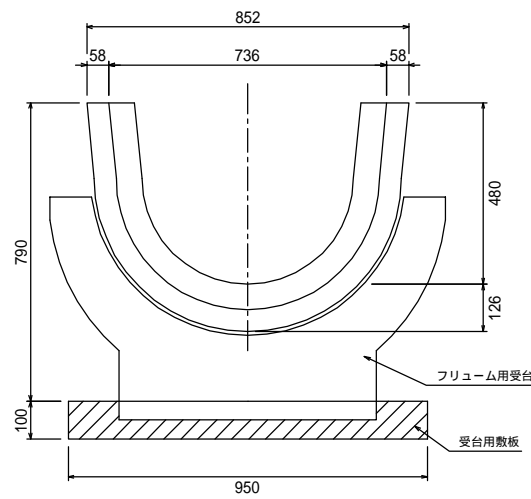

製品数量表 10m当り

製品	規格	数量	単位
鉄筋コンクリートフリーム	560	2.5	本
フリーム用受台	560	3.0	本
受台用敷板	560	3.0	本

鉄筋コンクリートフリーム用受台構造図 S=1/10

フリーム用受台200

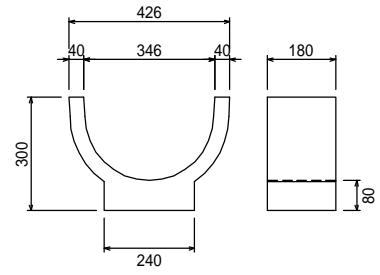

フリーム用受台250

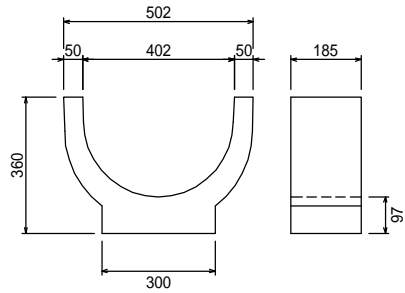

フリーム用受台300

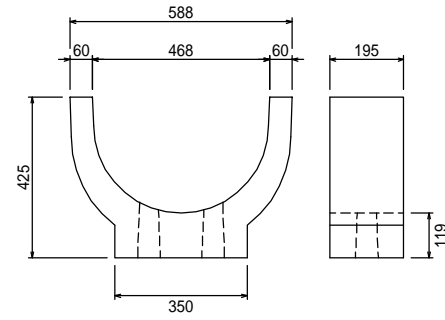

フリーム用受台350

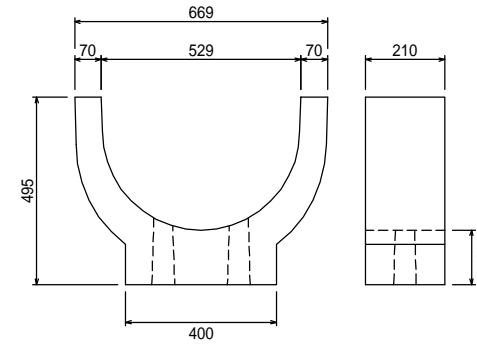

フリーム用受台400

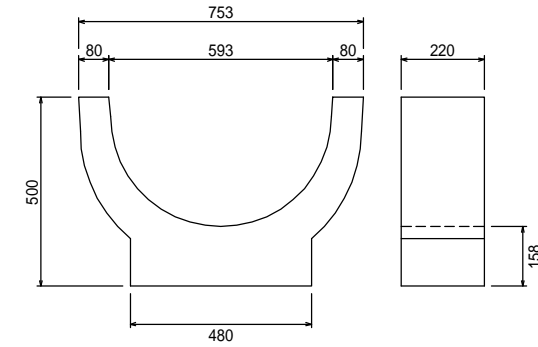

受台用敷板200

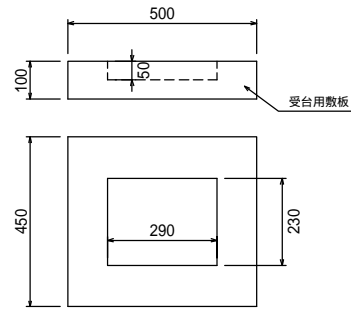

受台用敷板250

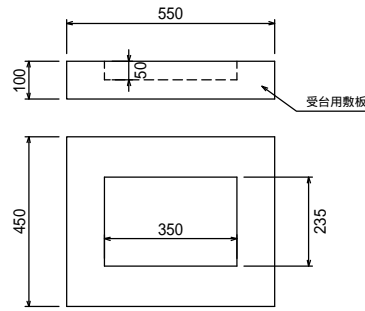

受台用敷板300

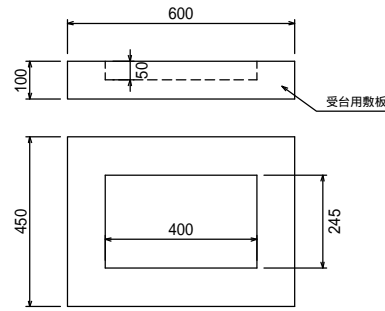

受台用敷板350

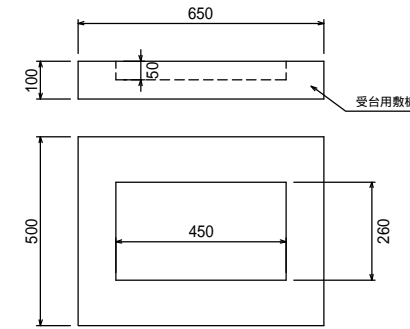

受台用敷板400

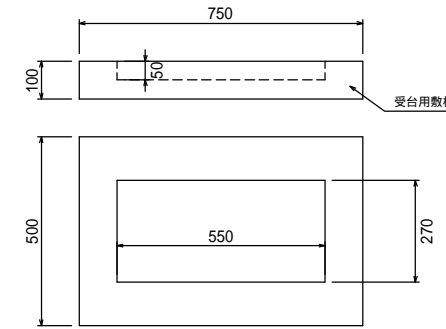

フリーム用受台450

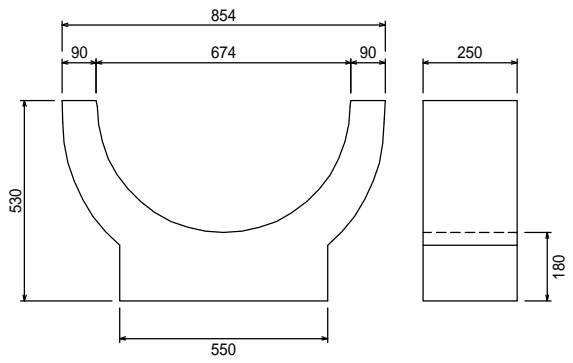

フリーム用受台500

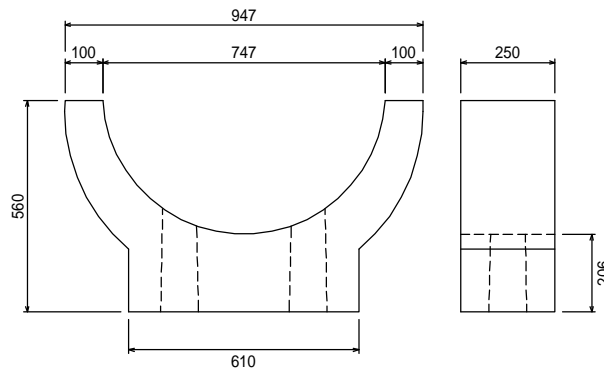

フリーム用受台560

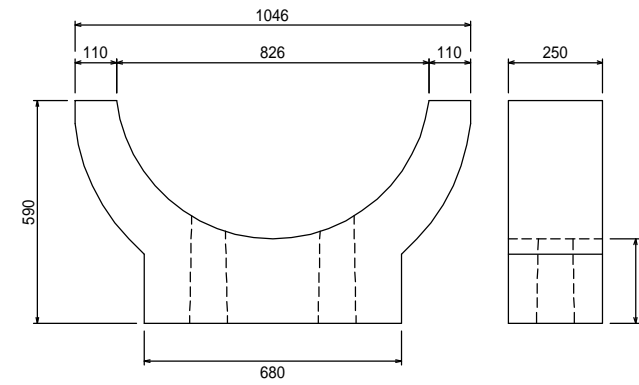

受台用敷板450

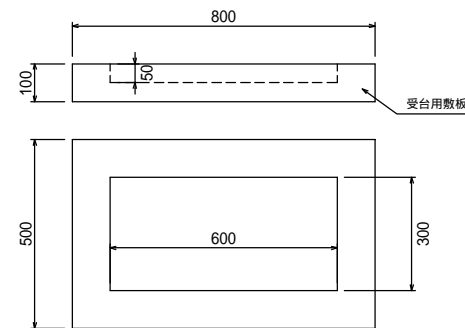

受台用敷板500

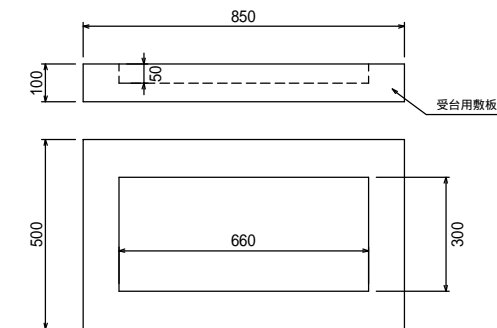

受台用敷板560

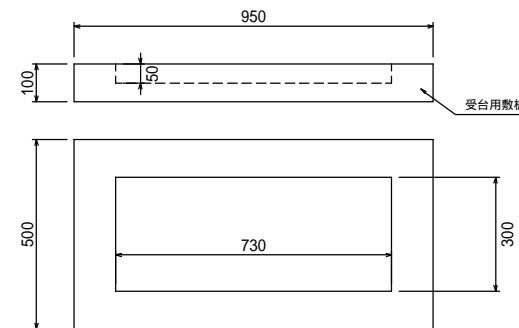

フリーム用受台300, 350, 500, 560は、受台に鉄筋を差し込む穴があります。

