

JKBOX（自動給水栓保護ボックス）

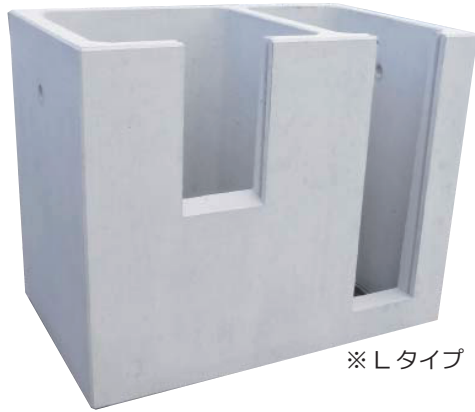

形状寸法

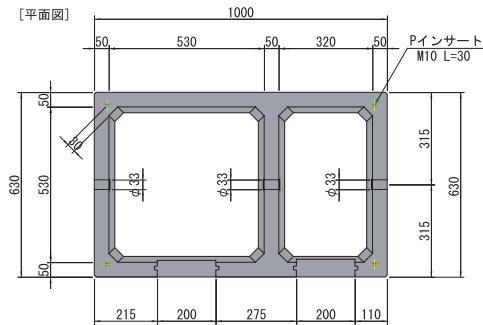
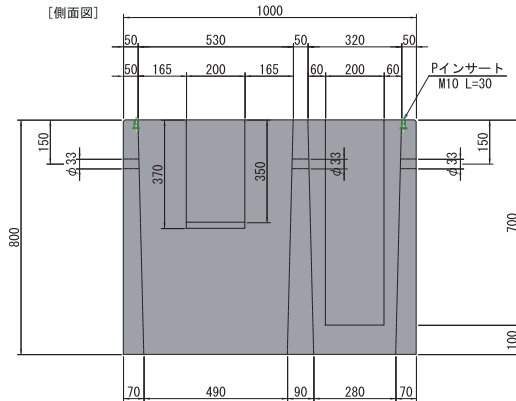

製品重量：400kg

説明

無駄な水の使用を無くすための自動給水栓専用2連柵。

水位センサーを常設できるようにU字溝で保護していたものを一体化。

特長

- ・ 施工時の水位管理が一回で済むため従来製品より施工時の手間が減少し作業効率が上がります。
- ・ 製品が一体化したことにより、蓋などで容易に全面を覆うことができ、雨水の侵入や凍結防止することが可能になりました。
- ・ 前面開口部に溝切がしてあり、合板やプラダンでの蓋をすることも可能です。
- ・ 写真、図面は給水栓位置が左側（Lタイプ）ですが給水栓位置を右側に変更することも可能です。

従来製品（給水栓柵+U字溝）



バックホウでの施工が可能

